

# CHAPAC

MÜHENDİSLİK MAKİNE KALIP





# İÇİNDEKİLER

## 1.GENEL BİLGİ

- A. HAKKIMIZDA
- B. VİZYON
- C. MİSYON

## 2.DEĞERLERİMİZ

- A. KALİTE
- B. GÜVENİLİRLİK
- C. DİSİPLİN
- D. KARARLILIK
- E. SAĞLIK VE GÜVENLİK

## 3.FAALİYET ALANLARIMIZ

- A. TASARIM
- B. FİKSTÜR
- C. KALIP
- D. APARAT
- E. PROTOTİP
- F. SERİ ÜRETİM

## 4.TEKNOLOJİK PROGRAMLARIMIZ

- A. COMPUTER AIDED DESIGN
- B. COMPUTER AIDED MANUFACTURNIG

## 5.ÖRNEK ÇALIŞMALARIMIZ



## 1. GENEL BİLGİ

### A. HAKKIMIZDA

CHAPAC, organizasyonunda, müşteriye odak noktası kabul ederek, teknolojinin ve çağın gereklerini yakalamayı hedefleyen bir kuruluştur. Bu kapsamda zamana, detaylara ve hassasiyete özen göstererek, heyecan ve azmin yitirilmeyeceği, vizyonu yüksek, enerjisi tükenmez bir ekip olarak çıktığı üretim yolunda, müşterilerine tam kapsamlı proje sorumluluğu sayesinde güven vermeyi de hedef edinmiştir.

Kabiliyetleri arasında, tasarımdan son ürün teslimine kadar yeterliliğinin olduğunu ispatlamaya hazır bulunmaktadır. Bu sayede Müşteri-Tedarikçi ilişkisinden ziyade, her projede ortak çalışmayı amaç edinmiştir.

Yetenekli, bilgili, tecrübeli ekibi, müşteri ve tedarikçileri ile omuz omuza yürüyecek olmanın heyecanı ile yola çıkmıştır.

### B. VİZYON

Kaliteden ödün vermeden müşterilerimizin memnuniyetini sağlamak, proseslerimizi sürekli iyileştirerek maliyetleri düşürmek, çalışanlarımızın sağlık ve güvenliğini ön planda tutarak refahlarını arttırmak, başta ülkemiz olmak üzere tüm dünyada sektörde öncü, saygın ve başarılı olmaktır.

### C. MİSYON

Müşterilerimizin ihtiyaçları doğrultusunda, gelişen teknolojiye ayak uydurarak inovatif, kaliteli ve ekonomik hizmeti, tecrübe ile sağlamlaştırarak ortaya koymak.

## 2. DEĞERLERİMİZ

### A. KALİTE



Kalite, kusursuzluğa sistematik bir yaklaşım, verimlilik de kalitenin bir çıktısıdır. Chapac, bu felsefe üzerine kurulmuş ve yatırımlarını bunun üzerine yapmıştır. Çalışanlarının tecrübelerinden kullandığı ekipmanlara kadar bu felsefeyi temel prensip kabul edinmiş, taviz vermeyecek kadar önemsemiştir. 0,01'lik çalışma toleransıya da örnek bir firma olmuştur.

### B. GÜVENİLİRLİK

Chapac, müşteri odaklı kurulmuş bir firmadır. Her zaman müşterilerinin ihtiyaçlarına en doğru şekilde cevap vermeyi hedeflemiştir ve hedefine ulaşabilmek için doğru personel ve ekipmanı seçmek temel gayesi olmuştur. Bu ahlak çerçevesinde elde edilen kazanımların sonucu olarak müşterilerinin güvenini kazanmış, sektörde saygın bir konuma gelmiştir. Bu güveni korumak için de elinden gelen gayreti göstermektedir.



### C. DİSİPLİN



Chapac, yıllarca çalışılıp kazanılan güveni elde tutmanın kazanmaktan zor olduğunu bilmektedir. Çünkü hatalar geri dönülmez sonuçlar doğurabilir. Bu yüzden kaliteden tavizi asla kabul etmeyip, disiplini üst düzeyde tutarak hatayı minimize etmeye çalışmaktadır.

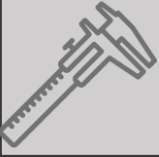

#### D. KARARLILIK



Dahil olunan her proje Chapac için çok kıymetlidir. Çünkü Chapac, alınan her projenin, yapılan her işin, edinilen her tecrübenin, yerine getirilen her sözün kendisini hedefine bir adım daha yaklaştırdığının farkındadır. Dolayısıyla ilk günkü heyecanını kaybetmeyen Chapac, motivasyonunu yüksek tutarak azim ve kararlılığını hep en üst seviyede tutmayı başarmıştır.

#### E. SAĞLIK VE GÜVENLİK

Chapac, tüm faaliyetlerinde çalışanlarının sağlığını koruma ve güvenlik önlemlerini alma gayreti içerisinde. Yürürlükteki yasalara uyum, sistemin düzenli aralıklarla gözden geçirilerek sürekli geliştirme ve iyileştirilmesi, sürekli eğitimle personelin sağlık, güvenlik ve çevre konularında bilinçlendirilmesi, risk değerlendirmeleri yapılarak tehlike ve kazalar için önlem alınması vb. ilkeleri benimsemiştir.



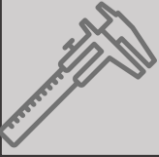

### 3. FAALİYET ALANLARIMIZ

#### A. TASARIM



CHAPAC' ta tasarım talepleriniz, tecrübeli, ufku açık ve inovatif ekibiyle oluşturulur.

#### B. FİKSTÜR

Kontrol fikstürü ve kaynak fikstürü üretimi, tasarımdan-imalata kendi bünyesinde yapılmaktadır.

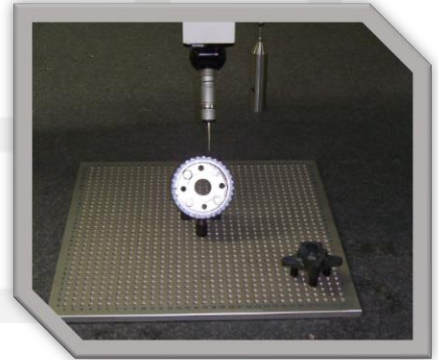

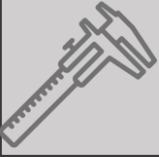

### C. KALIP

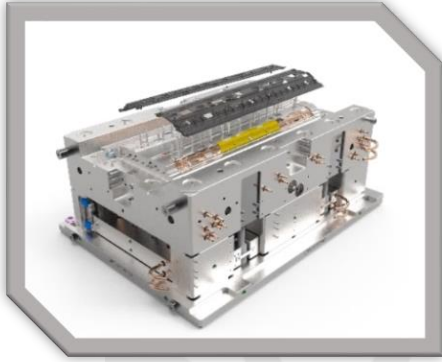

Alüminyum enjeksiyon, trim vb. tasarımdan-imalata yapılmaktadır.

enjeksiyon, plastik kalıpların üretimi, kendi bünyesinde

### D. APARAT

Montaj aparatları ve işleme fikstürlerinin üretimi, tasarımdan-imalata kendi bünyesinde yapılmaktadır.



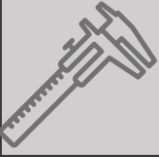

## E. PROTOTİP



Prototip parçaların üretimi  
CHAPAC 'ta mümkün

## F. SERİ ÜRETİM

Seri ve yüksek adetli parçaların  
üretimi CHAPAC 'ta mümkün







## 4. TEKNOLOJİK PROGRAMLARIMIZ

### A. COMPUTER AIDED DESIGN

SOLIDWORKS 2020 PROFESSIONAL

 **SOLIDWORKS**

### B. COMPUTER AIDED MANUFACTURING

ESPRIT TNG



The Right Choice



## 5. ÖRNEK ÇALIŞMALARIMIZ

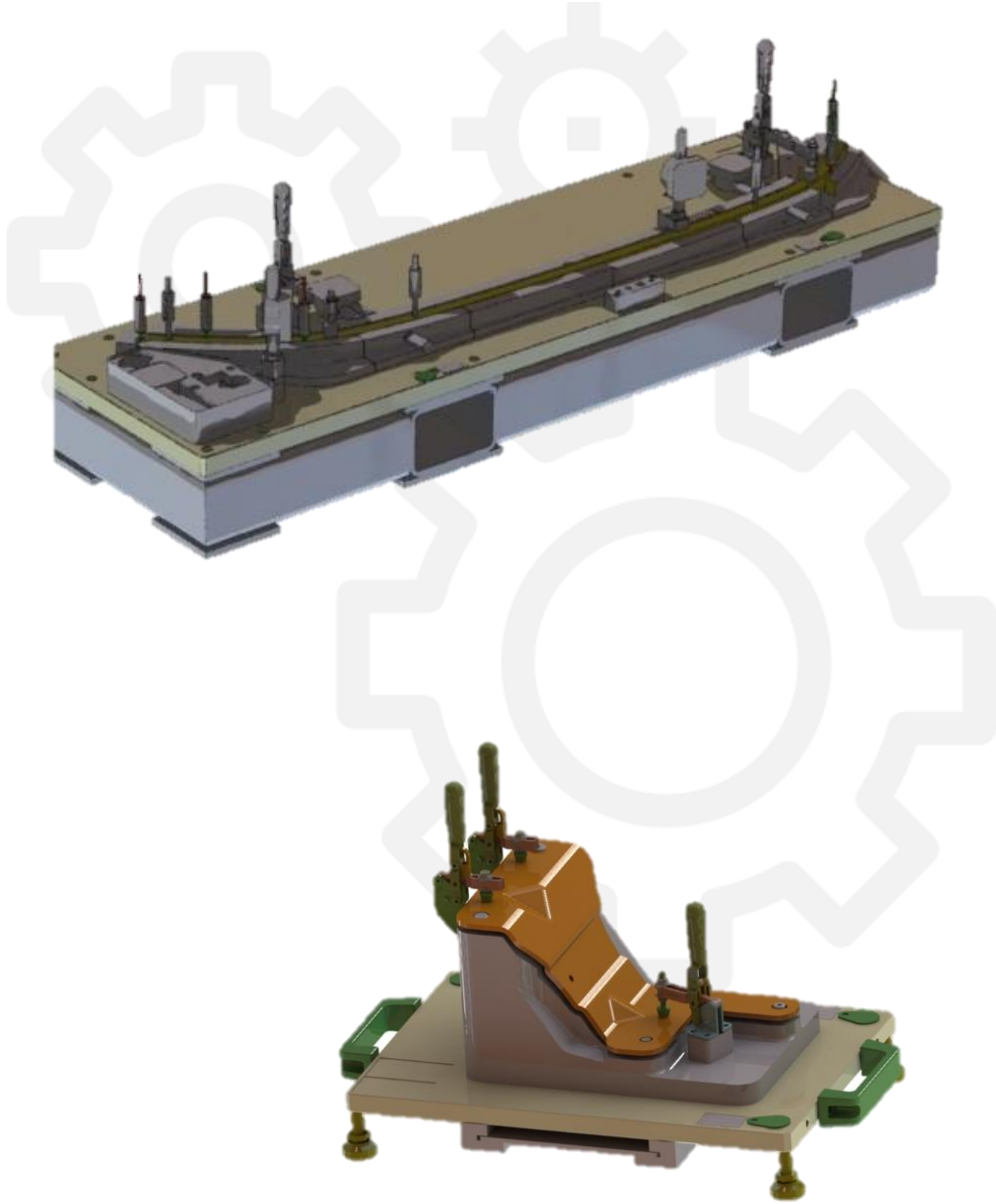

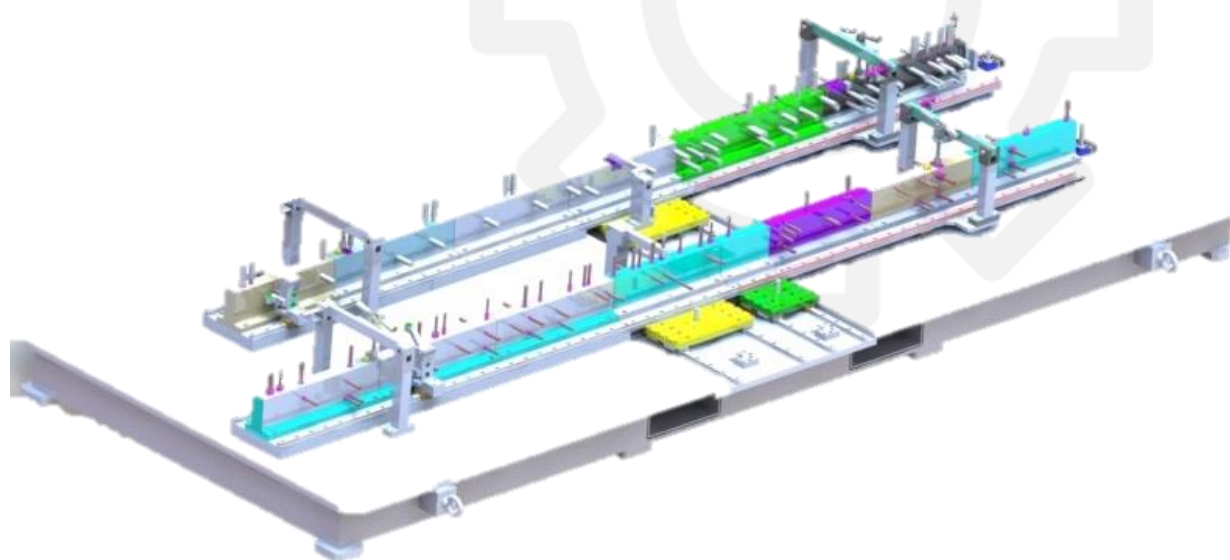
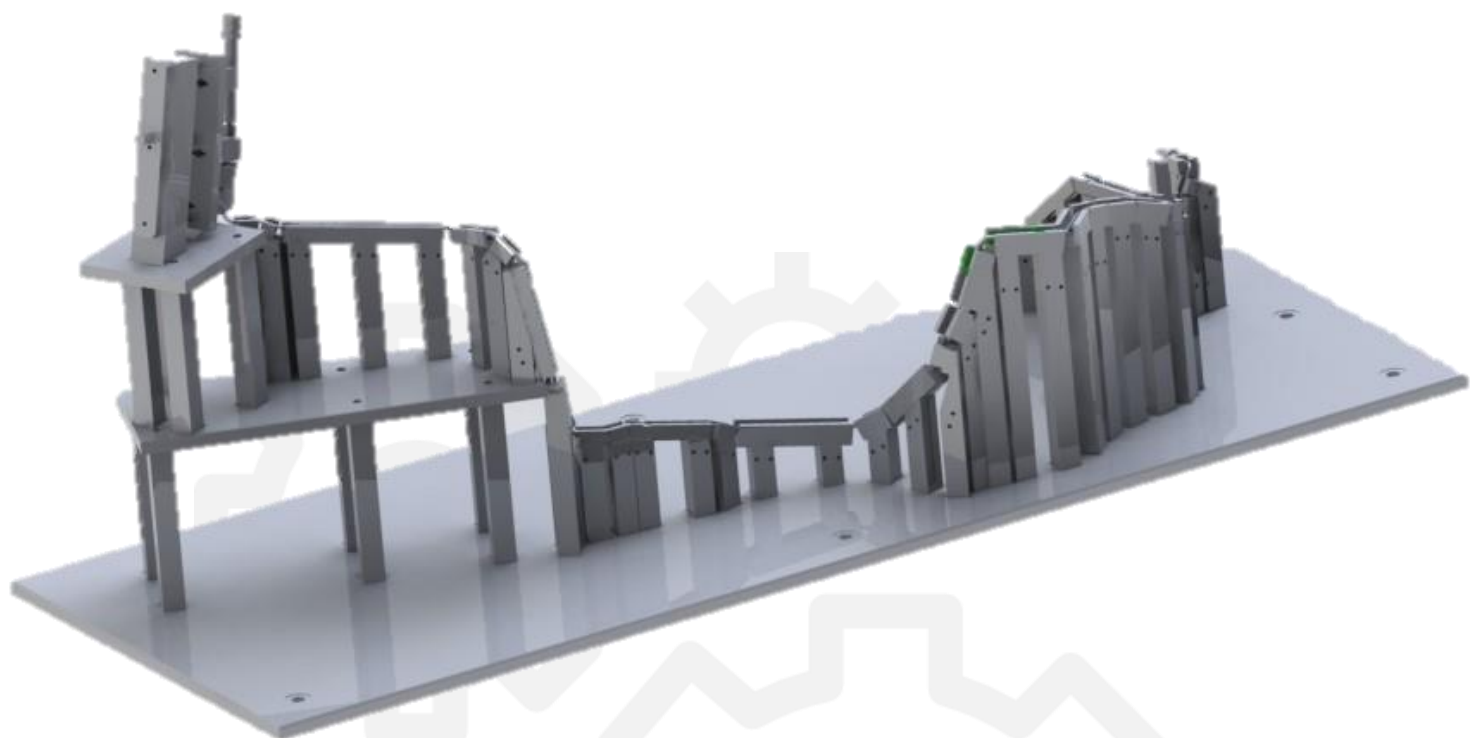

CHAPAC

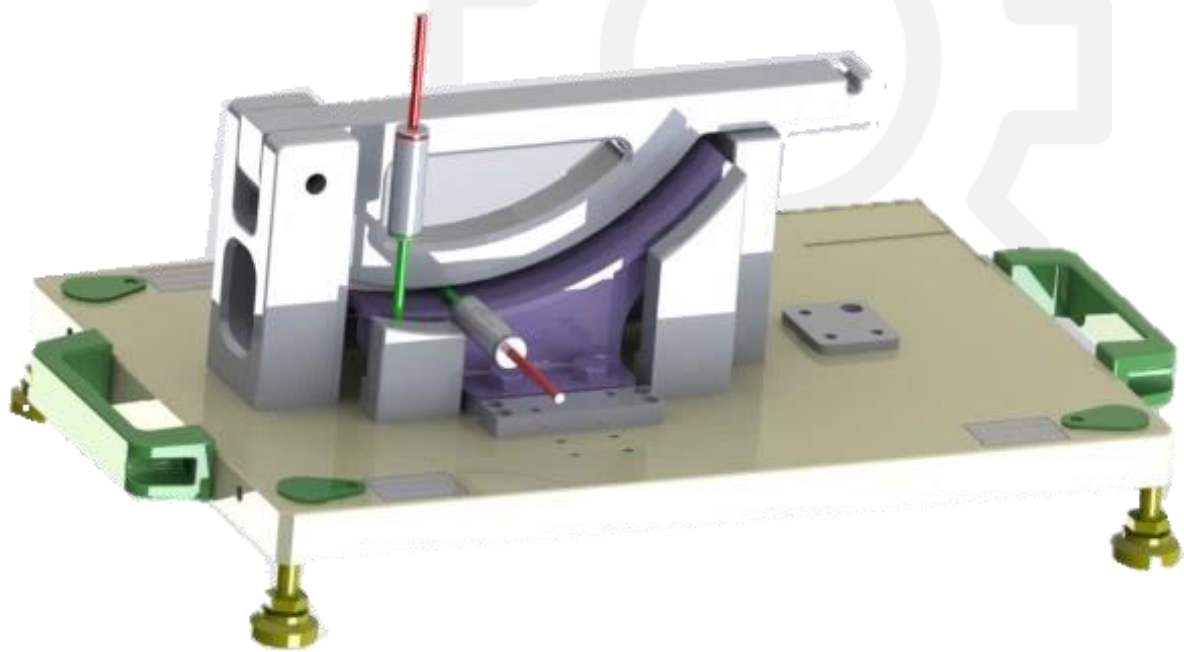
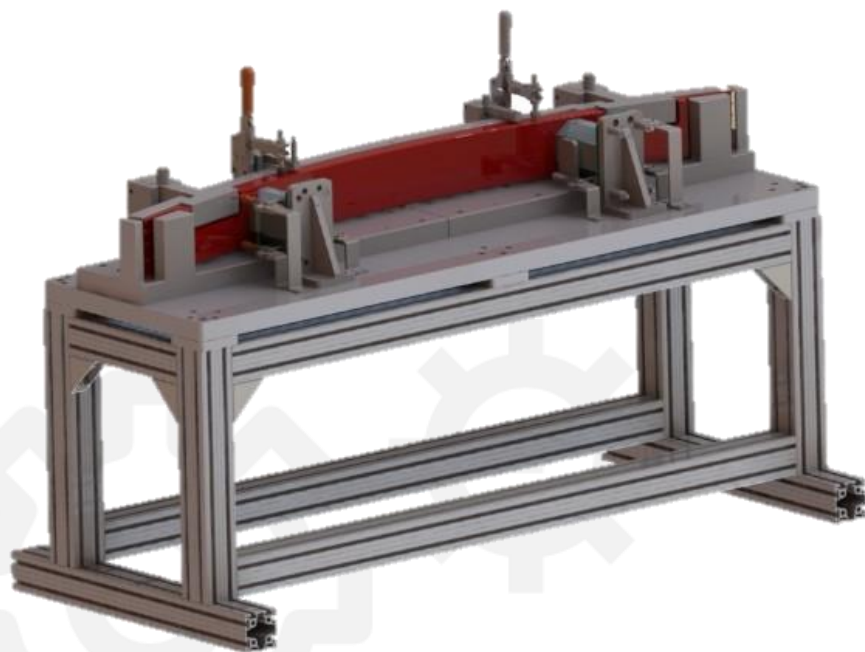

CHAPAC

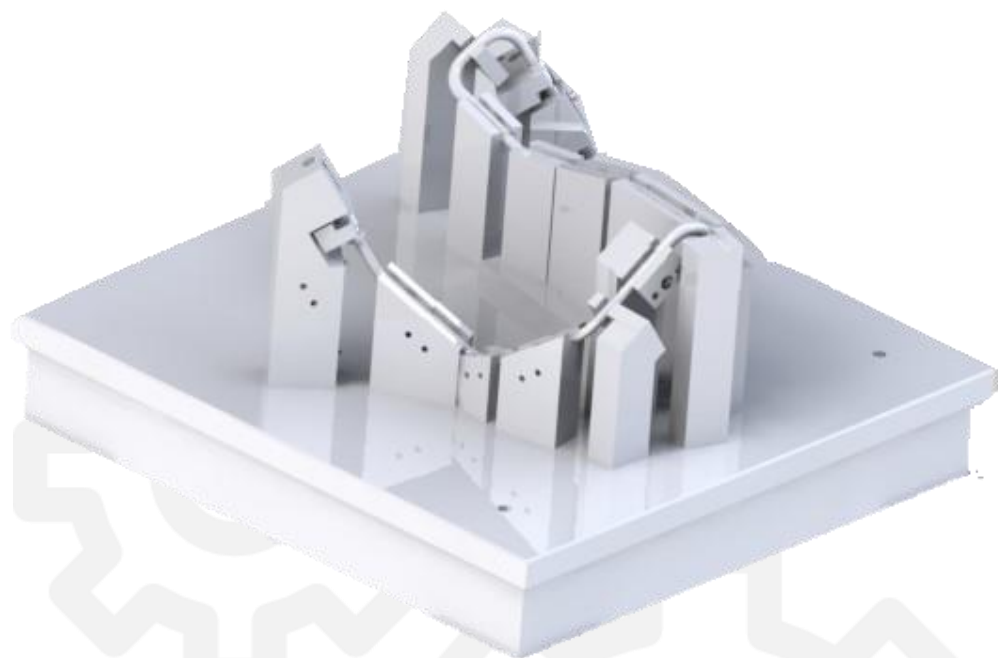

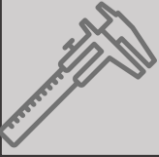

# CHAPAC

Daha fazla bilgi için [www.chapac.com.tr](http://www.chapac.com.tr) adresini ziyaret ediniz veya bizimle irtibata geçiniz

**CHAPAC MÜHENDİSLİK MAKİNE KALIP SANAYİ VE TİCARET LİMİTED ŞİRKETİ**

Ramazanođlu Mah. Karşıgeçit Sk. Hisar Sanayi Sitesi No:5/46 Pendik / İstanbul / TÜRKİYE



+90 216 784 11 56



info@chapac.com.tr



www.chapac.com.tr

CHAPAC